



アルミ製で軽く施工が容易、耐久性もあり、  
屋根を魅力的でシャープな印象に

### 特長

- ・切妻屋根の妻側に山形に設けられる破風。  
破風板は、建築物への雨の吹き込みを防ぐ重要な役割を担っています。
- ・一直線に伸びたハフパネが、屋根をより魅力的でシャープな意匠にします。
- ・電着着色を採用し色褪せしにくく、いつまでも美しい外観を保てます。
- ・アルミ押出型材のため、重量が軽く、取付方法も簡単のため、施工費が軽減できます。

### ご注意

- ・鉄造及び木造用です。
- ・色はブラック、ブロンズ、ステンカラーの3色よりお選びください。
- ・納期：お問い合わせください。

ハフパネ本体 H180

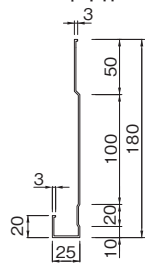

ハフパネ2段用



出隅コーナーキャップ

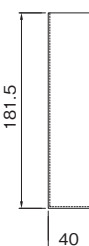
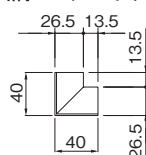

出隅コーナーキャップ

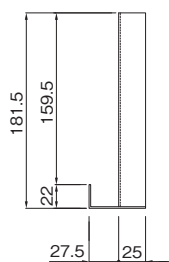
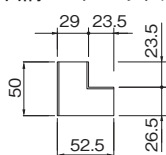

出隅コーナー部

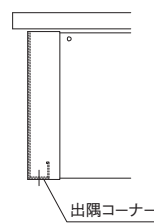
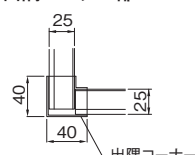

ジョイント部

平面拡大 棟コーナー用H材

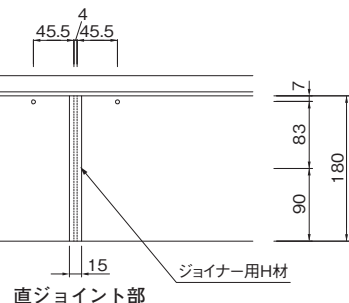
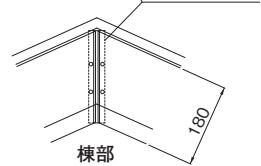

# アルミ破風化粧板 ハフパネ

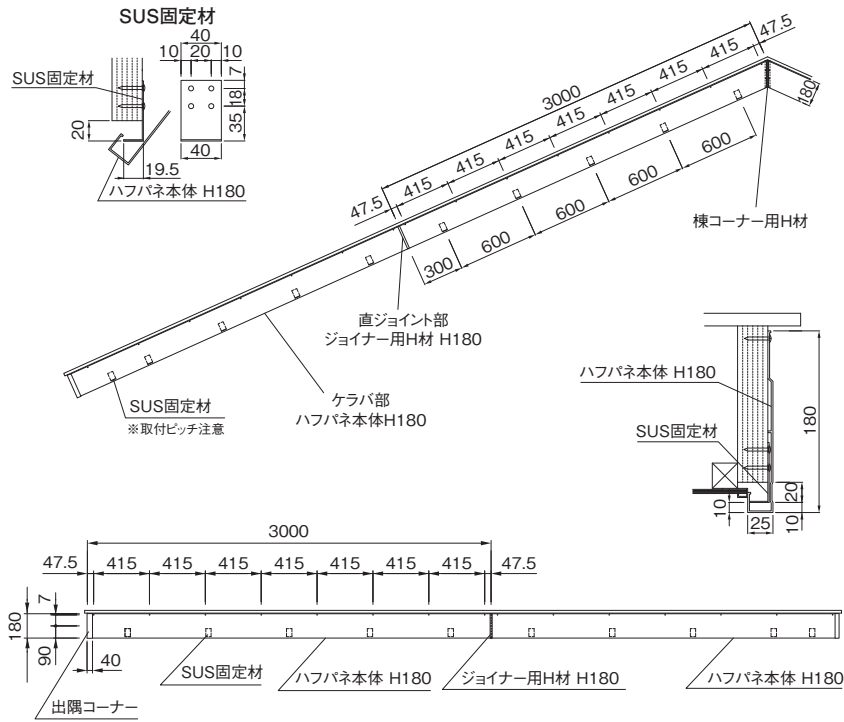

1段納まり図 (鉄骨下地)

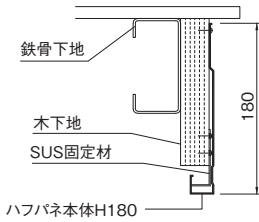

ジョイナー用H材 H180 納まり図

※棟部や直ジョイント部に使用します。

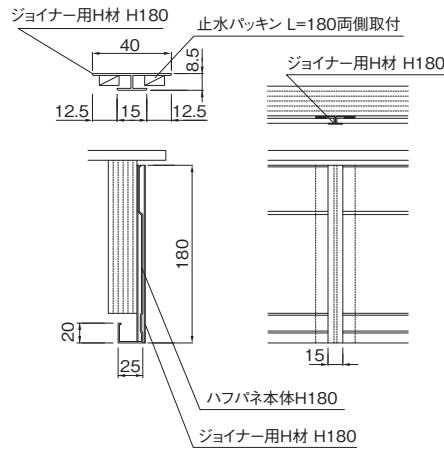

2段納まり図 (鉄骨下地)

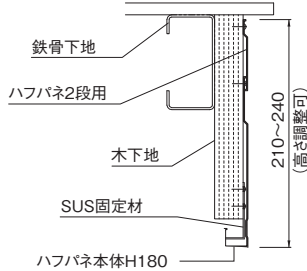

商品番号			商品名	価格	材質	仕上げ (色)	サイズ	入数	単位	
ブラック	ブロンズ	ステンカラー								
639-652	639-651	639-650	ハフパネ本体 H180×3000	1セット・・12,000	アルミ	電解着色 (ブラック ブロンズ ステンカラー)	3000	1(4本入)	セット	
639-655	639-654	639-653	ハフパネ2段用 H75×3000	”・・4,800	”		3000	1(4本入)	”	
639-658	639-657	639-656	出隅コーナーキャップ H180 1段用	1本・・2,000	”		H180	1	本	
639-661	639-660	639-659	出隅コーナーキャップ H250 2段用	”・・2,400	”		H250	1	”	
639-664	639-663	639-662	入隅コーナーキャップ H180~H250 1・2段共用	”・・4,000	”		H180~250	1	”	
639-667	639-666	639-665	ジョイナー用H材 H180 1段用	”・・200	”		H180	1	”	
639-670	639-669	639-668	ジョイナー用H材 H250 2段用	”・・300	”		H250	1	”	
-	-	-	棟コーナー用H材	”・・300	”		H270	1	”	
639-673	639-672	639-671	タッチアップ材	”・・2,000	樹脂		上記3色	-	-	”